

# 2024 ANNUAL REPORT

## 事業報告書



**We Can Change**

- 希望の連鎖を生み出そう -



Junior Chamber International **Fukuyama**  
一般社団法人 福山青年会議所

## 目次

### 【1】理事長報告

### 【2】2024年度事業報告

- 1) 会員構成（入会者・退会者・卒業生）
- 2) (一社) 福山青年会議所 2024年度組織表
- 3) (一社) 福山青年会議所 2024年度組織図
- 4) 2024年度大会招致検討会議組織図
- 5) 2024年度会員拡大実行委員会組織図
- 6) 2024年度まつり実行委員会組織図
- 7) 2024年度ロマンチック街道313実行委員会組織図
- 8) 国際青年会議所 2024年度組織図
- 9) 公益社団法人日本青年会議所 2024年度組織図
- 10) 公益社団法人日本青年会議所 中国地区協議会 2024年度組織図
- 11) 公益社団法人日本青年会議所 中国地区広島ブロック協議会 2024年度組織図
- 12) 2024年度出向者一覧
- 13) (一社) 福山青年会議所 2024年度スケジュール表

### 【3】事業報告

### 【4】2024年度決算報告書

### 【5】監査報告書



## 理事長報告

一般社団法人福山青年会議所  
第 66 代理事長

柿原圭介

本年、私たちは「We Can Change ～希望の連鎖を生み出そう～」というテーマのもと、運動を展開してまいりました。

わたしが組織に希望を拡げ

組織がまちのひとに希望を拡げ

まちのひとがまちの未来に希望を抱き

子どもたちが希望を抱いて未来を創造する

そんな想いを持って 7つの委員会が連携を図り希望の連鎖を生み出してきました。

希望あふれるまち創造委員会では、未来への希望あふれるまちづくりの仕組みとしてまちづくりに興味がある市民の方々や連携を拡大したいと思われる諸団体とをつなげ、まちの活性化を推進する関係人口の増加を目的としたにぎわいの創出を進めてまいりました。中間事業となる「ひとまちコネクト」では、「まちづくりびんご」結成に向け、連携を拡げるための交流をしていただき、集大成事業である「Fukuyama Halloween Jack」に向け関係を構築しました。事業当日に至るまでのプロセスで得た多くの方々とのつながりとまちづくりへの機運の高まりは私たちが創り出した未来への希望あふれるまちづくりだと考えています。

未来人財育成委員会では、まちに寄り添う多様な人財があふれる状態を目指すにあたり、自由な発想や行動力、そして挑戦する意欲を育てまいりました。ロマンチック街道 313 事業の一環である「ウルトラロマンチックハロウィン」において福山市内の 20 名の高校生が中心となり、ステージチーム、ブースチーム、PR チームそれぞれが自分たちで考えた企画の運営を行いました。事業を通じて、青少年が多様なリーダーシップを発揮し、主体的に行動を起こす人財となる機会を創出することができました。

アカデミー委員会を中心とした会員拡大では、本年 16 名の新たなメンバーが福山青年会議所に入会されました。広島ブロック大会にて執り行われた会員拡大褒章事業においては最優秀賞を受賞し、嬉しさと同時に、新たな仲間を導くことの責任を改めて感じました。新たに入会されたメンバーは福山青年会議所の一員となったことを自覚し、日々の JC 活動を通じて、未来のリーダーとなるべく今日まで自己研鑽を積んできました。彼らがこれからの福山青年会議所を引っ張っていく存在となることを確信しています。

組織力向上委員会では、組織内での心理的安全性を高め、ともに高めあうことのできる仕組みづくりに加え過去に多くの挑戦をしてこられた諸先輩方の姿に学び、堅固な協力関係を築く運動を展開してまいりました。例年行われる事業に加え、新たな取り組みとして運動会やセミナーを通じて新しいつながりを生み出す交流事業をチーム形式で行いました。互いの持つ発想力と創造力を育むことで組織に新たな希望を生み出すことができました。

渉外・広報委員会では、主に福山青年会議所の運動の情報発信と対外事業への参加意欲の醸成を行いました。余すことなく運動の発信をすることで多くの方へ福山青年会議所が誰にどのような目的で運動を展開しているかをご理解いただく機会を設けることができたと考えています。対外事業への参加意欲の醸成では各種大会、会議の意義を伝えることで、多くのメンバーの参加につながりました。また、本年度は出向者の尽力もあり、多くの来訪者がありましたが福山青年会議所が受け継いできたホスピタリティをもちお出迎えをすることができたと考えています。

総務委員会では、組織の根幹となる諸会議や例会の設営を担ってまいりました。毎月の例会では、事前準備を怠ることなく、厳粛かつ柔軟な例会運営にあたりました。また、理事会を含む諸会議も滞りなく設営を行ってまいりました。スポットライトが当たることの少ない委員会ですが、総務委員会なしでは本年の福山青年会議所の運動をなすことができなかつたと感じています。本年は能登半島地震もあり、総務委員会が主導し改定した災害対策初動ガイドラインの重要性を再認識すると同時に、BCPの観点からも今後もブラッシュアップが必要であると感じました。

本年度は、例年実施されるばら祭に加え、ロマンチック街道 313 事業や大会招致検討会議など大きな転換期を見据えた運動を行うことができました。ロマンチック街道 313 事業では、特別会員の方々を含め多くの方よりご協賛をいただいたことに感謝申し上げます。事業当日は、予期せぬ雨により大きな変更を余儀なくされ想定された結果を得ることができない部分もありましたが、事業当日までに多くの方々と協力関係を結ぶことができたことこそがこの事業の大きな意義だと考えております。このまちを想うひとが集まる場を提供し、ともに運動を展開することで希望の連鎖を生み出すことができたと感じています。

また本年は、組織の未来、まちの未来を想い大会招致検討会議のメンバーによる調査研究を踏まえて、ASPAC 招致に向けての運動推進を行うことを決定しました。ASPAC という大きな事業に向け多くの課題もありますが、これまでの福山青年会議所の歴史と研鑽の積み重ねをもってすれば実現できると信じています。

2024 年度は、希望の連鎖を生み出すべく運動を展開してまいりました。多くの課題や困難を乗り越え今日まで走りきることができたのは、福山青年会議所メンバーの頑張りはもちろんですが、多くの特別会員の皆様、関係各所の皆様、そして事業にお越しいただいた市民の方々のご協力の賜物だと感じています。これからもこのまちに希望の連鎖を生み出し、なくてはならない存在となるべくメンバー一同努めてまいります。本年の感謝とともに今後も変わらぬご厚誼を賜りますようお願い申し上げます。誠にありがとうございました。

## 会員構成

正会員・・・・・・・・・・77名

入会者・・・・・・・・・・16名

上本 真也	小田 和典	岡本 泰弥
杉原 旭彦	柳井 一輝	藤堂 泰秀
片岡 達也	瀬良 富実哉	菅田 直人
山中 友貴	岡田 一真	大嶋 麻利江
卜部 将平	藤井 佑樹	藤原 亜哉登
吉澤 陸		

退会者・・・・・・・・・・3名

内田 誠一	西村 崇	石川 貴大
-------	------	-------

卒業生・・・・・・・・・・13名

吉本 武史	村上 弘毅	大塚 智弘
森下 順平	若林 雅樹	淵上 友加
伊藤 広仁	高橋 由樹	徳岡 旭
柿原 圭介	角甲 俊司	山根 雅敏
田中 康二		

現会員・・・・・・・・・・77名

○特別会員

年当初・・・・・・・・・・703名

入会員・・・・・・・・・・13名

物故者（過年度発覚含む）・・・・・・・・・・6名

現会員・・・・・・・・・・710名

# 一般社団法人福山青年会議所2024年度組織表

理事長	柿原 圭介	専務理事	沖 和真
直前理事長	徳岡 旭	顧問	宇田 貴美
副理事長	畑 明宏	顧問	島田 宗輔
副理事長	金光宗一郎 <small>(福山祭企画実行委員長)</small>	監事	貝原 大和
副理事長	佐藤比香留	監事	坂谷祐一郎

室／室長	委員会	委員長	副委員長	幹事	委員
希望あふれる 未来創造室	希望あふれる まち創造委員会	木村多永子	原垣内爵之 村上祥平	佐々木文人	村上弘毅 淵上友加 内田誠一 松本幸子 寺岡雄介 高本優太 石川貴大
長 鋪 毅 輔	未来人財育成 委員会	中尾朋宏	後藤秀明 馬屋原雄大	岩橋麻里	吉本武史 伊藤広仁 島田宗輔 小田祐也 西村 崇 戸田紫麻 宇田和彦
希望あふれる リーダー育成室 東 晃弘	アカデミー 委員会	矢野卓馬	高橋宜裕 高木祐太郎	坂本悠起 樋口潤也	高橋由樹 森下順平 村上拓朗 今川晶斗 松田拓也 井上 想
希望あふれる 組織推進室	組織力向上 委員会	田中康二	和田高宏 佐藤史弥	富山大成 田中慎一	山根雅敏 岡本将治 藤原久也 沖藤祐基 太田将史
八百村敬	渉外・広報 委員会	眞田惣太	井上恭輔 岡 瑛慈	掛谷利雄	若林雅樹 徳岡 旭 山根秀也 橋本裕太郎 藤井栄一 齋藤梨菜
LOM 運営室 兼 事務局長 石井伸弥	総務委員会	池口昌夢	土井秀紀 石村朱沙子	花月美咲 中條克哉	大塚智弘 角甲俊司 宇田貴美 中林隆宏 江内谷誠 藤井敦也
セクレタリー グループ	チーフ セクレタリー	濱畑亮太	セクレタリー		今西誠一郎 永吉優太

# 一般社団法人福山青年会議所 2024年度組織図

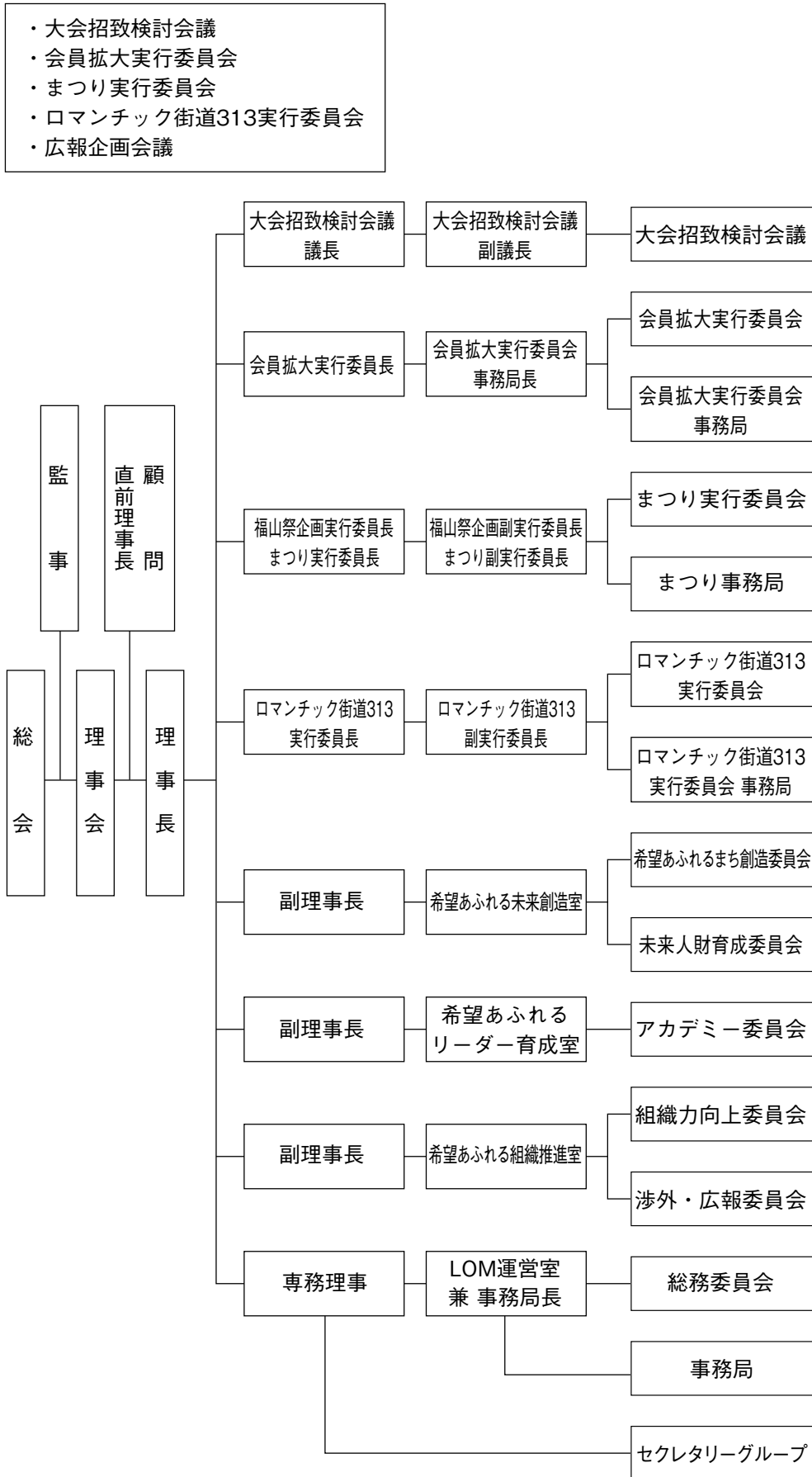

# 一般社団法人福山青年会議所 2024年度大会招致検討会議組織図

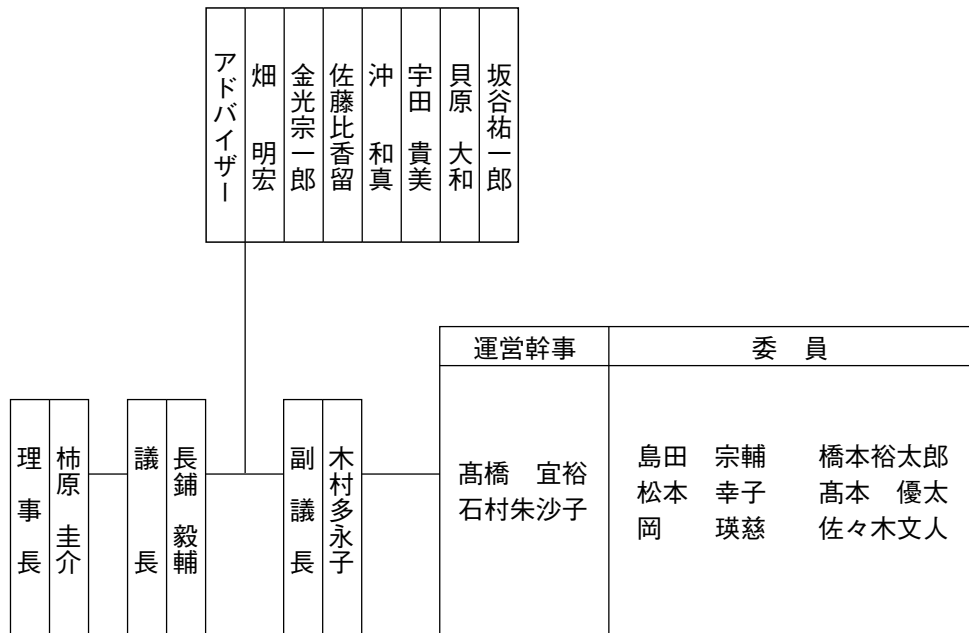



# 一般社団法人福山青年会議所 2024年度会員拡大実行委員会組織図

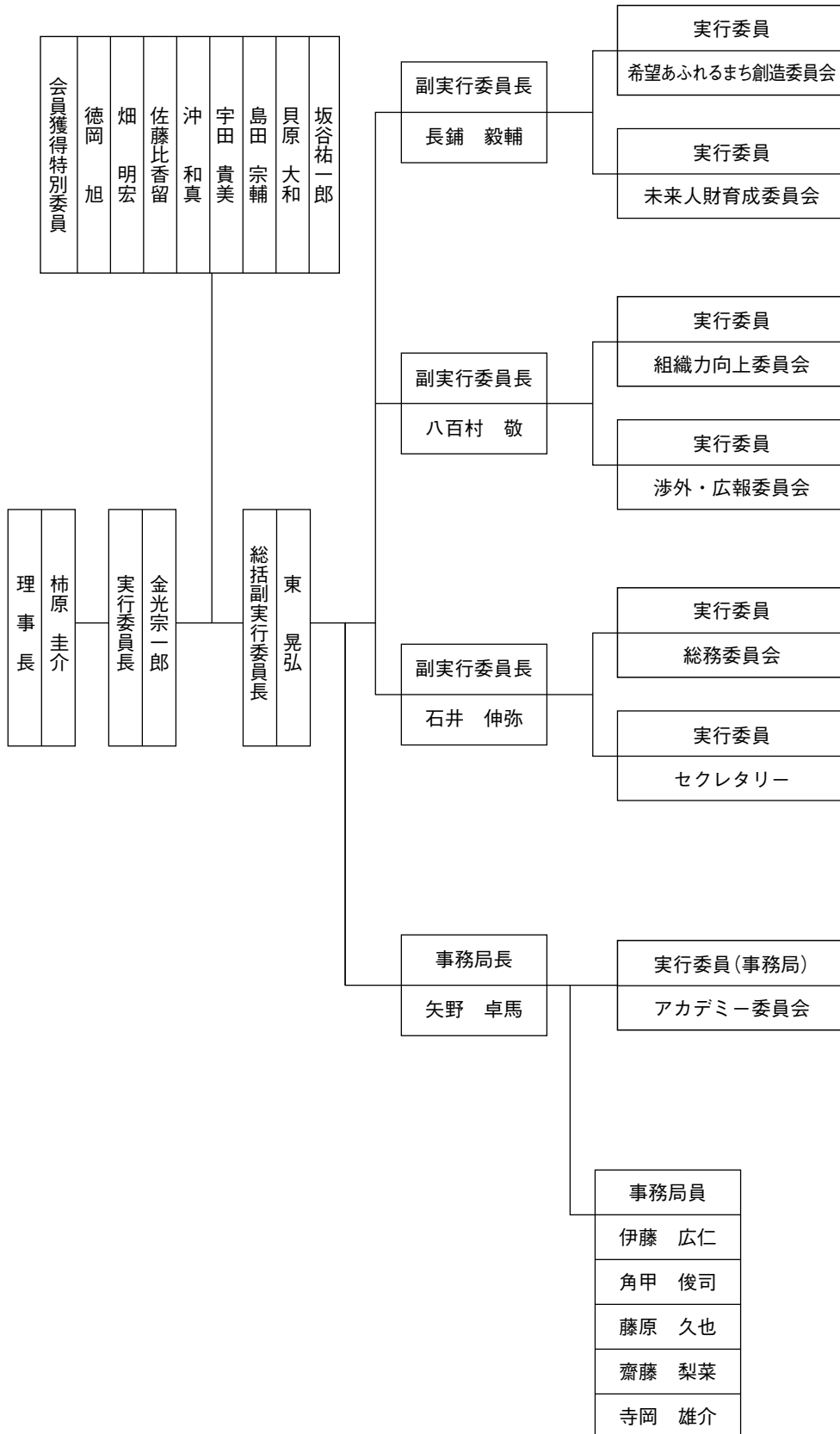

# 一般社団法人福山青年会議所 2024年度まつり実行委員会組織図

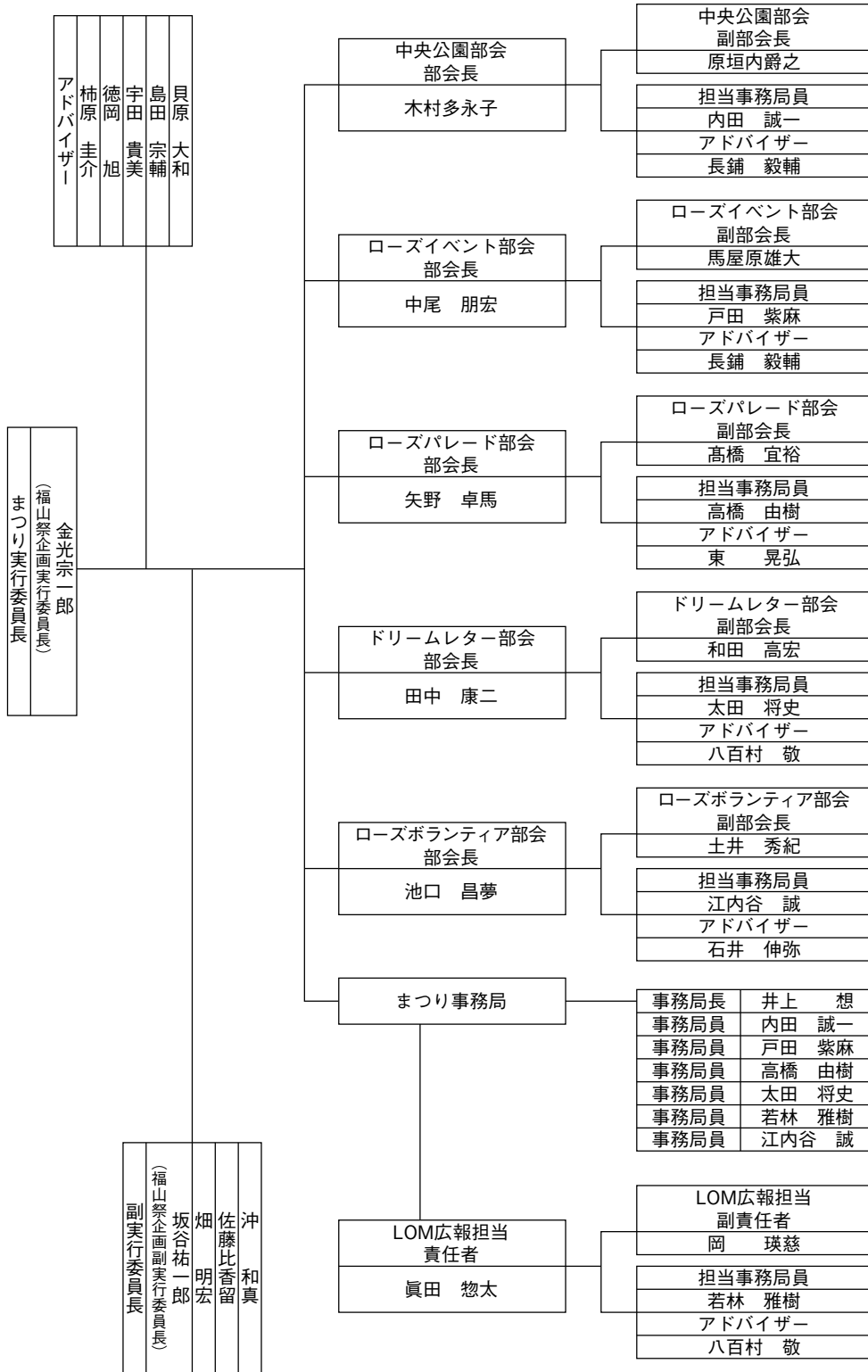

# 一般社団法人福山青年会議所

## 2024年度ロマンチック街道313実行委員会組織図

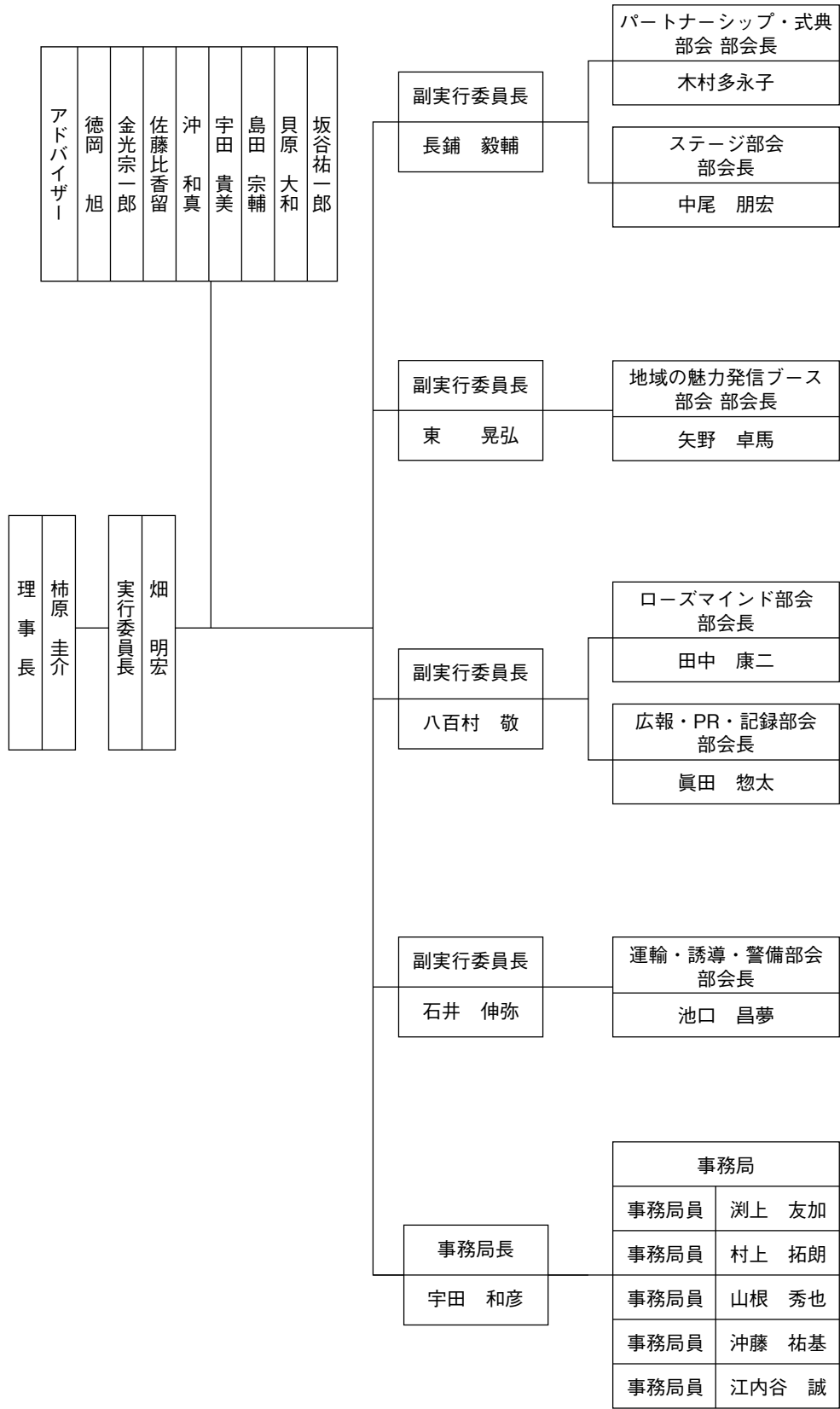

# 国際青年会議所 2024年度組織図

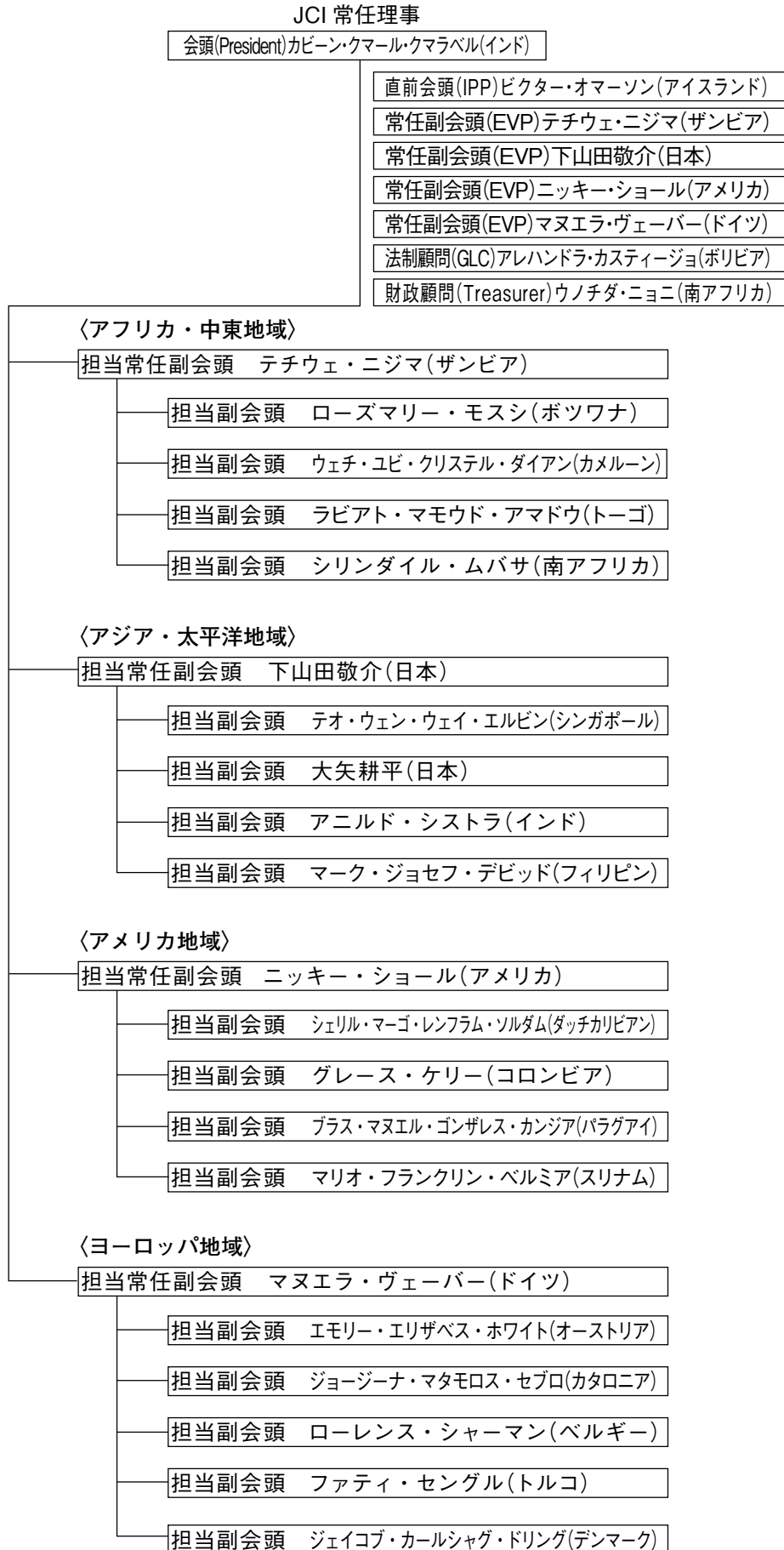

# 公益社団法人日本青年会議所 2024年度組織図

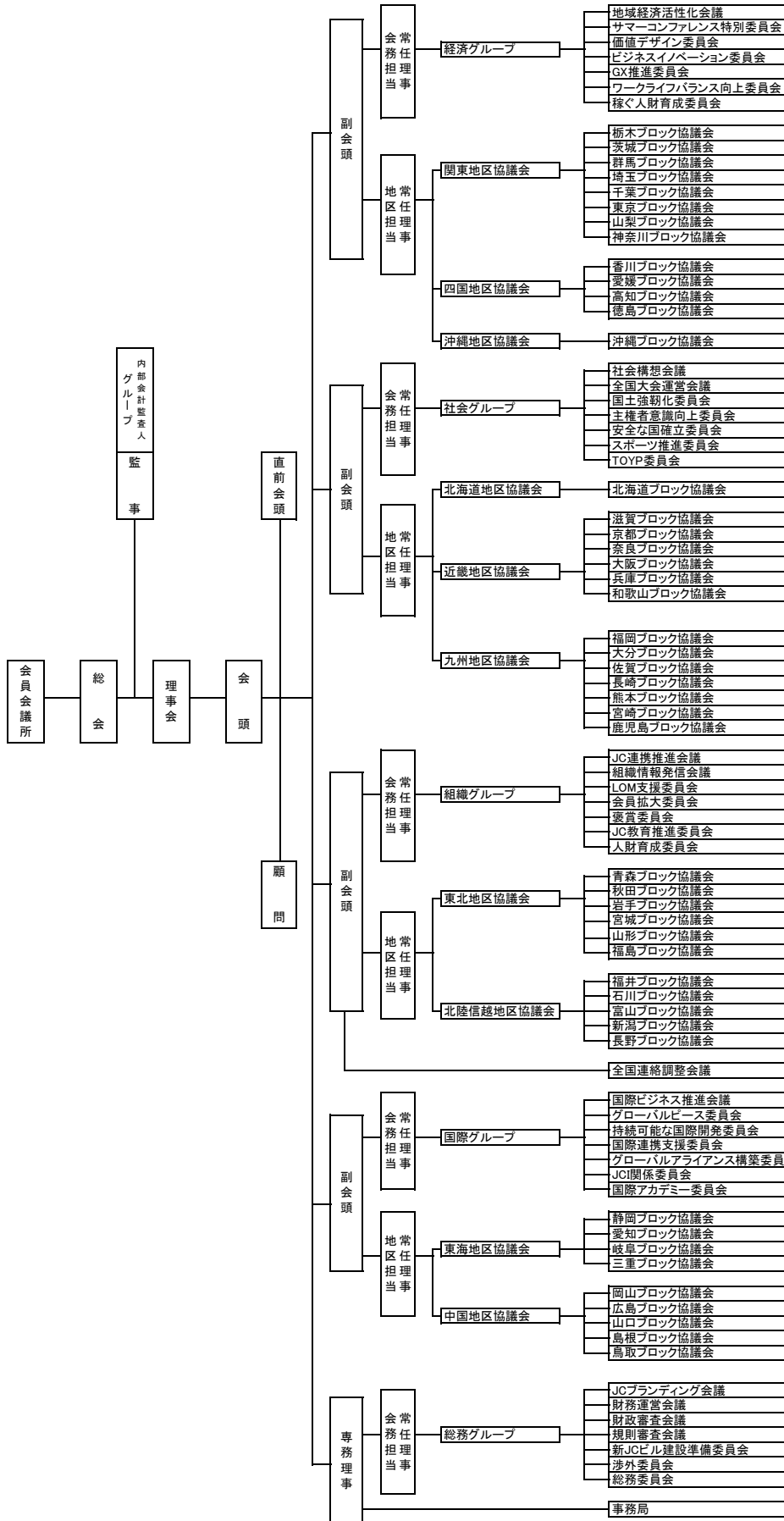

# 公益社団法人日本青年会議所 中国地区協議会 2024年度組織図

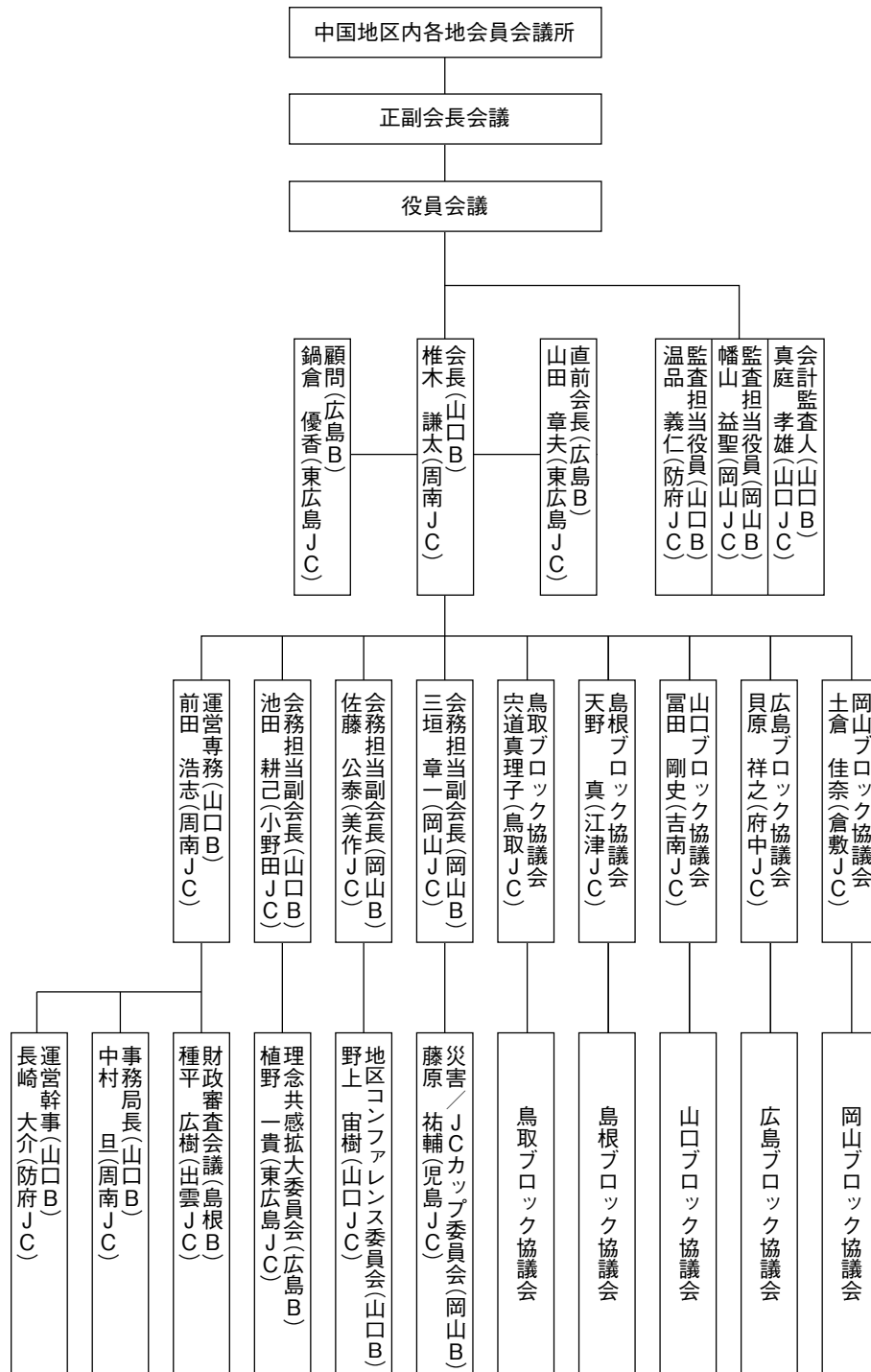

# 公益社団法人日本青年会議所 中国地区広島ブロック協議会2024年度組織図

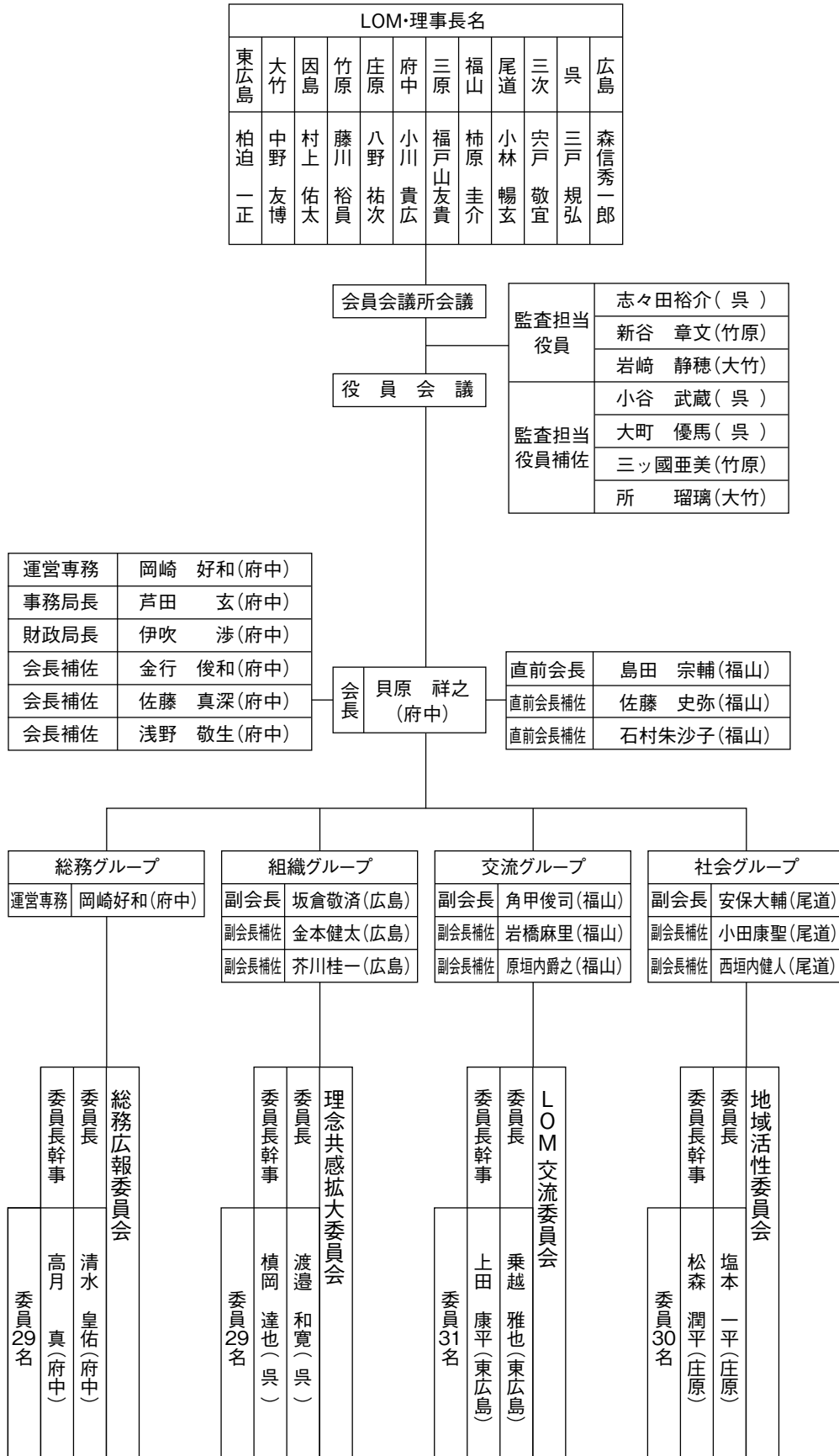

## 2024年度出向者一覧

## &lt;日本青年会議所&gt;

会議・委員会名	役 職	氏 名	議長・委員長名	LOM名
財政審査会議	議 長	佐藤比香留	佐藤比香留	福山
	総括幹事	村上 祥平		
	委 員	大塚 智弘		
	委 員	森下 順平		
	委 員	徳岡 旭		
	委 員	高橋 宜裕		
	委 員	宇田 和彦		
価値デザイン委員会	委 員	寺岡 雄介	白柳 広賢	八王子
渉外委員会	委 員	貝原 大和	南 辰也	神戸

## &lt;広島ブロック協議会&gt;

会議・委員会名	役 職	氏 名	委員長名	LOM名
広島ブロック協議会	直前会長	島田 宗輔		
	直前会長補佐	佐藤 史弥		
	直前会長補佐	石村朱沙子		
	副会長	角甲 俊司		
	副会長補佐	原垣内爵之		
	副会長補佐	岩橋 麻里		
地域活性委員会	委 員	木村多永子	塩本 一平	庄原
	委 員	松本 幸子		
	委 員	岡 瑛慈		
	委 員	佐々木文人		
LOM 交流委員会	委 員	田中 康二	乗越 雅也	東広島
	委 員	後藤 秀明		
	委 員	富山 大成		
	委 員	橋本裕太郎		
	委 員	馬屋原雄大		
理念共感拡大委員会	委 員	山根 雅敏	渡邊 和寛	呉
	委 員	矢野 卓馬		
	委 員	坂本 悠起		
	委 員	樋口 潤也		
総務広報委員会	委 員	土井 秀紀	清水 皇佑	府中
	委 員	池口 昌夢		
	委 員	中條 克哉		
	委 員	眞田 惣太		

## &lt;全国城下町青年会議所連絡協議会&gt;

会議・委員会名	役 職	氏 名	委員長名	LOM名
	直前会長	宇田 貴美		
	理 事	岡本 将治		



# 一般社団法人福山青年会議所

	1月	2月	3月	4月	5月	
福山JC	例会日	13日(土)	1日(木)	1日(金)	1日(月)	7日(火)
	例会会場	ニューキャッスルホテル	県民文化センター	ニューキャッスルホテル	県民文化センター	ニューキャッスルホテル
	例行事務担当	組織力向上委員会	希望あふれるまち創造委員会	会員拡大実行委員会	未来人材育成委員会	まつり実行委員会
	特別事項	シニア合同新年互礼会	定時総会		ブロック会長 例会訪問	
	正副理事長会議	5日(金)	5日(月)	4日(月)	3日(水)	2日(木)
	議案審査	6日(土)	6日(火)	6日(水)	5日(金)	2日(木)
	常任理事会	9日(火)	8日(木)	7日(木)	8日(月)	8日(水)
	議案審査	13日(土)	15日(木)	14日(木)	14日(日)	16日(木)
	理事会	17日(水)	19日(月)	18日(月)	18日(木)	20日(月)
	主要行事	事務所開き 5日(金) 京都会議 18日(木)~21日(日)	北方領土の日 7日(水)	新入会員面接	新入会員面接	新入会員面接 ばら祭 18日(土)~19日(日)
広島ブロック	正副会長・監査担当 役員会議	24日(水) 広島		21日(木) 尾道		22日(水) 大竹
	財政審査会議		14日(水) 府中		3日(水) 府中	
	役員会議		23日(金) 福山		12日(金) 三原・竹原	
	会員会議所会議		23日(金) 福山		12日(金) 三原・竹原	
	ブロック会長公式訪問					
	事業	初釜 13日(土) 広島 新春会議 27日(土) 広島/グランドプリンス ホテル			ブロックゴルフ大会 13日(土) 三原・竹原 会議公式訪問 27日(土) 府中	
周年行事						
中国地区	正副会議	6日(土) WEB	2日(金) 岡山	1日(金) 小野田	5日(金) 美作	10日(金) WEB
	財政審査会議	11日(木)	15日(木)	21日(木)	18日(木)	16日(木)
	役員会議	15日(月) WEB	21日(水) 倉敷	28日(木) 吉南	25日(木) 府中	23日(木) 江津
	会員会議所会議	19日(金) 京都				
	事業					
	ブロック大会					
	周年行事					
その他						
日本JC/JCI	正副会頭会議(月初)	6日(土) JC会館	1日(木) JC会館 22日(木) 福岡		4日(木) 高松 26日(金) 東広島	30日(木) 埼玉
	正副会頭会議(月中)	12日(金) JC会館	8日(木) JC会館/WEB	1日(金) JC会館/WEB	11日(木) JC会館/WEB	9日(木) 事務局/WEB
	常任理事会	13日(土) JC会館	16日(金) JC会館	7日(木) JC会館	19日(金) JC会館	17日(金) 東海東京証券
	理事会	19日(金) 京都	17日(土) JC会館	8日(金) JC会館	20日(土) JC会館	18日(土) 電波ビル
	総会	20日(土) 京都		23日(土) 東京		
	財政審査会議	8日(月)	10日(土)	2日(土)	13日(土)	11日(土)
	公益審査会議	8日(月)	10日(土)	2日(土)	13日(土)	11日(土)
	コンプライアンス審議会議	8日(月)	10日(土)	2日(土)	13日(土)	11日(土)
	広報審査会議					
		京都会議 京都 18日(木)~21日(日)				アメリカ地域会議 パラグアイ(アスンシオン) 8日(水)~11日(土) アフリカ・中東地域会議 ルワンダ(キガリ) 22日(水)~26日(日)
		JCI常任理事会/理事会 (JCI JEM/JBM)				

# 2024年度 スケジュール表

2023.12.13 更新

6月	7月	8月	9月	10月	11月	12月
3日(月)	1日(月)	1日(木)	2日(月)	1日(火)	5日(火)	2日(月)
ニューキャッスルホテル	ニューキャッスルホテル	ニューキャッスルホテル	ニューキャッスルホテル	ニューキャッスルホテル	ニューキャッスルホテル	ニューキャッスルホテル
渉外・広報委員会	アカデミー委員会	組織力向上委員会	ロマンチック街道 313実行委員会	大会招致検討会議	アカデミー委員会	総務委員会
	選挙会 入会式 理事長選考委員選挙	臨時総会 納涼会	臨時総会	臨時総会 次年度監事選挙		臨時総会
4日(火)	3日(水)	2日(金)	3日(火)	2日(水)	6日(水)	3日(火)
7日(金)	5日(金)	5日(月)	6日(金)	4日(金)	7日(木)	6日(金)
10日(月)	8日(月)	8日(木)	9日(月)	8日(火)	8日(金)	9日(月)
14日(金)	12日(金)	15日(木)	13日(金)	15日(火)	14日(木)	12日(木)
18日(火)	17日(水)	19日(月)	18日(水)	18日(金)	18日(月)	14日(土)
ASPAC(アンコール) 6日(木)~9日(日)	理事長選考委員会 7日(日) サマーコンファレンス(横浜) 20日(土)~21日(日)	Family Day 4日(日) 夏まつり 13日(火)~15日(木) 全国域下町シンポジウム (犬山) 23日(金)~25日(日)		全国大会(福岡) 3日(木)~6日(日)	JCI世界会議 (桃園) 30日(水)~3日(日)	卒業式 忘年会 7日(土)
	3日(水) 竹原		4日(水) 呉	9日(水) 府中		
5日(水) 府中	17日(水) 府中		11日(水) 府中	16日(水) 府中		
14日(金) 呉	27日(土) 広島		28日(土) 東広島	26日(土) 未定		
14日(金) 呉	27日(土) 広島		28日(土) 東広島	26日(土) 未定		
ブロック野球大会 1日(土)・2日(日) 因島 ブロックアカデミー 15日(土) 呉	U-11サッカー 15日(月・祝) 福山		ブロック大会 29日(日) 東広島			
3日(月) WEB	5日(金) WEB		6日(金) WEB	11日(金) WEB	8日(金) WEB	2日(月) WEB
20日(木)	17日(水)	自主監査	19日(木)	17日(木)	21日(木)	4日(水)
28日(金) 山口	22日(月) WEB		26日(木) 東広島	24日(木) 未定	27日(水) WEB	未定
28日(金) 山口						未定
地区コンファレンス 29日(土) 山口		U-11少年少女 サッカー地区大会 3日(土)山口	中国地区野球大会 7日(土)・8日(日) 下関			
	岡山ブロック大会 6日(土) 津山	島根ブロック大会 10日(土) 安来	広島ブロック大会 29日(日) 東広島 山口ブロック大会 21日(土)・22日(日) 小野田	鳥取ブロック大会 未定		
30日(日) 事務局			2日(月) 大阪 19日(木) 帯広	17日(木) 一関	28日(木) 神戸	
13日(木) 事務局/WEB	11日(木) 事務局/WEB		9日(月) 事務局/WEB 26日(木) 事務局/WEB		8日(金) 事務局/WEB	5日(木) 事務局/WEB
21日(金) 東海東京証券	18日(木) 横浜		13日(金) 東海東京証券 27日(金) 東海東京証券		22日(金) 東海東京証券	13日(金) 東海東京証券
22日(土) 電波ビル	19日(金) 横浜		14日(土) 電波ビル	4日(金) 福岡 4日(金) 福岡	23日(土) 電波ビル	14日(土) 電波ビル
15日(土)	13日(土)		7日(土)・28日(土)		16日(土)	7日(土)
15日(土)	13日(土)		7日(土)・28日(土)		16日(土)	7日(土)
15日(土)	13日(土)		7日(土)・28日(土)		16日(土)	7日(土)
アジア・太平洋地域会議 カンボジア(アンコール) 6日(木)~9日(日) ヨーロッパ地域会議 フィンランド(オウル) 12日(水)~15日(土)	国際アカデミー 福井 8日(月)~14日(日) サマーコンファレンス 横浜 20日(土)~21日(日)			全国大会 福岡 3日(木)~6日(日)	JCI世界会議 台湾(桃園) 29日(火)~2日(土)	
	JCI中間常任理事会 (JCI MYE)					

# 事業報告

## 各委員会担当事業一覧

委員会名	事業名
希望あふれるまち創造委員会	2月度例会行事
	ばら祭(中央公園部会)
	希望の連鎖を生み出すまちづくり運動 中間事業 ひとまちコネクト
	ロマンチック街道313事業「パートナーシップ計画」
	ロマンチック街道313事業「事業式典」
希望の連鎖を生み出すまちづくり運動 集大成事業 Fukuyama Halloween Jack	
未来人財育成委員会	4月度例会行事
	ばら祭(ローズイベント部会)
	リーダーシップ育成事業(第1回～第6回定例会議)
	リーダーシップ育成事業(中間発表)
	ロマンチック街道313事業「ステージ計画」
	未来を想いまちに誇りを持つ青少年育成運動 集大成事業
	リーダーシップ育成事業(事業報告並びに振り返り懇親会)
アカデミー委員会	2024年度仮入会候補者一日研修
	ばら祭(ローズパレード部会)
	7月度例会行事
	ロマンチック街道313事業「地域の魅力発信計画」
組織力向上委員会	11月度例会行事
	シニア合同新年互礼会
	会員交流事業
	ばら祭(ドリームレター部会)
	第2回会員交流事業
	納涼会
	ロマンチック街道313事業「ローズマインド計画」
	組織力向上事業
忘年会	
渉外・広報委員会	京都会議
	新春会議
	ばら祭(LOM対内広報部会)
	6月度例会行事
	ASPAC アンコール大会
	2024年度浦項交流事業
	会頭公式訪問
	中国地区コンファレンス2024 in山口
	サマーコンファレンス
	第43回全国城下町シンポジウム 犬山大会
	2024年第54回広島ブロック大会 in東広島
	第73回全国大会 福岡大会
	ロマンチック街道313事業「広報・PR・記録計画」
	JCI世界会議 桃園大会
卒業式	
総務委員会	ばら祭(ローズボランティア部会)
	ロマンチック街道313事業「運輸・誘導・警備計画」
	12月度例会行事
大会招致検討会議	10月度例会行事
会員拡大実行委員会	3月度例会行事
まつり実行委員会	2024年度まつり全体会議
	第56回福山ばら祭2024
	福山夏まつり(二上りおどり)
ロマンチック街道313実行委員会	ロマンチック街道313 連絡協議会
	第34回通常総会・臨時総会
	9月度例会行事
	ロマンチック街道313事業 ウルトラロマンチックハロウィン

## シニア合同新年互礼会

2024年1月13日 於：福山ニューキャッスルホテル 3階光耀の間（東中）

事業目的 2024年度の運動の方向性を理解し、結束を強くしてモチベーションを向上させるため。

事業内容 特別会員と合同で新年互例会を開催し、2024年度の運動の方向性を共有し、懇親を深めました。

検証結果 当日は特別会員に63名ご参加いただきました。現役会員は特別会員との新しいつながりを作ることができ、目的としていた活動意欲を高めることができた非常に良い機会となりました。



## 京都会議

2024年1月18日～21日 於：国立京都国際会館他およびWEB

事業目的 LOMとして一体感を高めるとともに、JCI日本の運動の方向性を共有すること。

事業内容 2024年度のJCI日本が考える運動の方針が発信されました。

検証結果 54名のメンバーにご参加いただきました。多くのメンバーで日本青年会議所の運動の方向性を共有することができました。またLOMナイトを通じてメンバーの交流も行うことができました。



## 新春会議

2024年1月27日 於：グランドプリンスホテル広島

事業目的 広島ブロック協議会会長の所信を聞いて、今後の方向性をメンバーで確認すること。

事業内容 本年度のスローガンは「One プラス」。広島ブロック協議会会長の所信を聞くとともに、役員団の紹介、各委員会の運動の方針について共有されました。

検証結果 多くのメンバーにご参加いただき、広島ブロック協議会の本年度の運動の方向性、また取り組む事業を知ることができました。



## 2 月度例会行事

2024年2月1日 於：広島県民文化センターふくやまおよび WEB

事業目的 連携を通じたまちづくり活動への理解及び参画への意識を高めること。

事業内容 まちづくり福井(株)岩崎様、福山シティ FC 岡本様をお招きし、連携と挑戦をキーワードにまちづくりへの関わりしろやヒントを探るトークセッションを実施しました。

検証結果 本事業に参加し今後挑戦していきたいと思えた方が7割を超えるなど、青年会議所内だけでなく一般参加者の方々に対しても連携を通じたまちづくりへの理解や参画意欲の向上などの効果がありました。



## 3 月度例会行事

2024年3月1日 於：福山ニューキャッスルホテル 3階光耀の間および WEB

事業目的 メンバーに会員拡大の当事者意識を高め、行動する意識を持ってもらうこと。

事業内容 明石 JC で会員拡大を成功に導いた崎野先輩を講師としてお招きし、会員拡大に対する心構えや全員で拡大を成功させた際のイメージを共有しました。

検証結果 65名にご参加いただきました。参加いただいたメンバーの98.2%が情報提供やアタックだけが拡大活動ではないことが理解できましたかの問いに対してできたご回答いただくことができました。



## ロマンチック街道 313 連絡協議会 第 35 回通常総会・臨時総会

2024年3月13日、9月20日 於：まなびの館ローズコム

事業目的 ロマンチック街道 313 連絡協議会に事業への理解をいただくこと。

事業内容 ロマンチック街道 313 連絡協議会の総会を開催し、事業に対して主催のロマンチック街道 313 連絡協議会より審議いただきました。

検証結果 事業に対して、主催のロマンチック街道 313 連絡協議会より全会一致にて審議可決いたしました。また、報告事項として、来年度以降のロマンチック街道 313 連絡協議会について検討いたしました。



## 4 月度例会行事

2024 年 4 月 1 日 於：広島県民文化センターふくやまエストパークおよび WEB

事業目的 多様なリーダーシップを発揮することのできる人財を育成する必要性について。

事業内容 青少年育成事業を行う必要性和方針について講師の林健太様と喜田紘平様のお二方からの視点でお話いただきました。

検証結果 青少年育成における重要な価値観、個性を引き出すアプローチ、教育に対する姿勢をキーワードに、実施していくにあたって必要なマインドや青少年育成を行う意義についてトークセッション形式にて実施し、そのヒントをいただきました。



## 会員交流事業

2024 年 4 月 6 日 於：ローズアリーナ 体育館

事業目的 幅広い交流の機会を作り、メンバー間のつながりを拡げること。

事業内容 運動の専門家と企画した運動会を用いた交流事業を実施しました。専門家に運動会運営を委託し、委員会メンバーは交流が円滑になるように立ち回りました。

検証結果 48 名の参加となりました。チーム内でつながりを拡げることができたと感じる方が多く、運営と交流対応を分けた効果をしっかりと出すことができ、楽しく拡がりを作ることができる事業を実施することができました。



## 2024 年度仮入会候補者一日研修

2024 年 4 月 28 日 於：iti SETOUCHI Coworking Space tovio

事業目的 青年会議所の活動に魅力を感じてもらい、本入会の意欲を高めること。

事業内容 仮入会者に自己成長と仲間の絆が生まれる青年会議所の仕組みを体験していただくために研修を行いました。

検証結果 現役会員 54 名、仮入会者 16 名の合計 70 名に参加していただきました。仮入会者の 62% が入会意欲を高め、54% が知人に青年会議所を薦めなくなったという結果でした。



## 2024 年度まつり全体会議

2024 年 5 月 7 日 於：福山ニューキャッスルホテル 3F 光耀の間および WEB

事業目的 ばら祭の歴史と本年度のばら祭の特徴を理解し、ばら祭に向けての機運を醸成すること。

事業内容 日本のまつりの現状と近年のばら祭の動向、本年度のばら祭の活動内容を共有し、ばら祭への機運の醸成、各部会の情報共有を行いました。

検証結果 現役会員 69 名、仮入会者 11 名にご参加いただき、現役会員のばら祭への意欲が高まった方が 96%、仮入会者の方々には全員が福山青年会議所の活動に魅力を感じたと回答いただきました。



### ばら祭（中央公園部会）

2024 年 5 月 18 日、19 日 於：中央公園、ines FUKUYAMA、ローズアリーナ（Rose Expo 会場）

事業目的 組織の枠を越えた取り組みを推進すること。連携を通じて地域社会の課題に取り組むこと。

事業内容 諸団体とのパートナーシップを通じてマルシェ・ステージ・活版スタンプラリーを企画・運営し、一般市民向けに挑戦の場を提供しました。

検証結果 行政・諸団体・組織の枠を超えた取り組みを推進することができた結果、地域社会の健全な発展につながりました。



### ばら祭（ローズイベント部会）

2024 年 5 月 18 日、19 日 於：中央公園

事業目的 市民の皆様にはばら祭を通じてまちづくりに参加していただくこと。

事業内容 中央公園のステージの運営を行い、出演者の方々を円滑かつ安全に誘導しました。そして、最大限ばら祭を盛り上げる場を作りました。

検証結果 大きなトラブルも無く、出演者の皆様に最大限のパフォーマンス、表現や想いを多くの市民に伝える場を提供することができました。





## ばら祭 (ローズパレード部会)

2024年5月19日 於：パレード通過エリア(南町～緑町公園)

事業目的 市民の皆様にはら祭を通じて、まちづくりへの機運を高めていただくこと。

事業内容 市民・行政と連携し、福山の中心地でローズパレードを実施しました。29団体約1,700人がよさこいやダンス、楽器演奏を披露し、まちを盛り上げました。

検証結果 福山ばら祭2024の最終日にてローズパレードを行いました。新たな試みや県外の団体の参加、外国人団体の参加もあり、2024年度の担当事業としてその火ぶたを切ることができました。



## ばら祭 (ドリームレター部会)

2024年5月18日、19日 於：緑町公園

事業目的 10歳の子供に将来の夢を描くことの重要性を伝えること。

事業内容 小学4年生を対象に、未来の成人となった自分に届くドリームレターを書いていただき、受け取りを行いました。

検証結果 2,153通の応募がありました。配布枚数4,105枚に対し、52.4%の応募率でした。市内の小学4年生に10年後の夢などについて思いを馳せてもらう機会を提供することができました。



## ばら祭 (LOM 対内広報部会)

2024年5月18日、19日 於：緑町公園、福山市中央公園、ばら公園、花園公園

事業目的 福山青年会議所がばら祭に深く関係していることを周知すること。

事業内容 各部会を巡回し、撮影を行いFacebookなど広報対応を行いました。

検証結果 多くのメンバーの皆様にご協力いただき、たくさんの写真を撮影するとともに、SNSに投稿する事で多くの方に各部会の取組みをご紹介することができました。



## ばら祭 (ローズボランティア部会)

2024年5月18日、19日 於：緑町公園、中央公園、ばら公園、花園公園

事業目的 市民の皆様主体的に祭りに参加して頂くこと。

事業内容 ボランティアの企画・募集・受付・各部会へのボランティアの分配を行い、当日はボランティア受付、ゴミステーションの設置回収及び活動指示を行いました。

検証結果 今年はボランティアが少なく、参加者の負担が大きくなりましたが、楽しく活動していただきました。ボランティアの皆様とともに清潔で安全な会場を維持することができました。



## 第57回福山ばら祭 2024

2024年5月18日、19日 於：緑町公園、中央公園を中心とする福山市街地

事業目的 ばら祭を通じて、福山を活性化させること。

事業内容 緑町公園ではドリームレター、中央公園ではマルシェ、ステージ、ボランティア、19日にはパレードの企画・運営を行いました。

検証結果 2日間で約48万7千人の方に来場いただき、昨年より6万9千人増加の結果となりました。ローズパレードや中央公園のマルシェなど各部会で多くの来場者で賑わいました。



## 6月度例会行事

2024年6月3日 於：福山ニューキャッスルホテル 3F 光耀の間およびWEB

事業目的 青年会議所活動で得られる機会を理解し、学びを自らの環境に還元する意識を高めること。

事業内容 青木孝太先輩を講師としてお招きし、JCの機会を通じて得られる学びをご教授いただき、知見を広めることができました。

検証結果 内容についてはよかったが、学びをどう組織や個人に還元するか、具体例等を多く語ってもらうべきでした。



## ASPAC アンコール大会

2024年6月6日～9日 於：カンボジアアンコール SOKHA SIEM REAP RESORT & CONVENTION CENTER

事業目的 国際交流の中で得た気づきや学びを持ち帰り今後の活動に活かすこと。

事業内容 各国による合同理事会や総会やJAPAN ナイト、各国ナイトなどが開催されました。

検証結果 18名登録、11名に現地参加していただきました。ASPACならではの国際的なセミナーやフォーラムにも多数ご参加頂き、海外大会というスケールの大きさに触れることができました。



## 2024年度浦項交流事業

2024年6月7日 於：Angkor Miracle Resort & Spa

事業目的 浦項JCとの親睦を深めること。

事業内容 福山メンバーと浦項メンバーでの国際交流、情報交換等を図りました。

検証結果 計20名での懇親会を終え、様々な会話を交わし、今後の交流も引き続き行うこととなりました。



## 2024年度中国地区コンファレンス in 山口

2024年6月29日 於：山口市民会館

事業目的 中国地区協議会が進めている運動を LOM メンバーと共有し、今後の活動に活かすこと。

事業内容 中国地区協議会が進めている運動を LOM で共有しました。

検証結果 フォーラムでは、元 AKB48 高橋みなみ様のトークセッションが行われ、たからいちでは「山口から世界へ！！～目指せ世界最多の菓子まき大会～」を行い、柿原理事長や沖専務理事も舞台に立って参加者にお餅やお菓子を配りました。



## 7 月度例会行事

2024 年 7 月 1 日 於：福山ニューキャッスルホテル 3F 光耀の間および WEB

事業目的 正式入会となったことを実感し、(一社)福山青年会議所メンバーとしての自覚を持つこと。

事業内容 新入会員の入会式を執り行いました。新入会員の自己紹介を行い、現役メンバーからの歓迎メッセージ動画の上映を行いました。

検証結果 新入会員の 93% が参加、現役会員の 97% が参加しました。参加した新入会員は全員、入会した実感を得てメンバーの一員となった自覚を持つことができました。



## サマーコンファレンス

2024 年 7 月 20 日～7 月 21 日 於：パシフィコ横浜

事業目的 式典・フォーラムなどから LOM に学びを持ち帰り、LOM ナイトを通じてメンバーの交流を行うこと。

事業内容 「Design the future」というテーマのもと、参加者が住み暮らす地域を理想の地域としてデザインし、もち帰り実践しました。

検証結果 多くのメンバーが現地で参加し、式典、フォーラムなどから学びを持ち帰りました。また、福山からの出向者の応援も LOM 全体で行うことができました。



## 第 2 回会員交流事業

2024 年 7 月 25 日 於：エフピコアリーナふくやま 多目的室

事業目的 正会員の相互理解を深めるきっかけを作ること。

事業内容 講師の小林史明議員より「相手の情報の引き出し方のコツ」「自分や仲間のことを話すコツ」を学び、それを活かした 1on1 と他己紹介を行いました。

検証結果 交流を円滑にするためのセミナーを導入した結果、学びを活かして話ができただことで目的である相互理解を深め、よい交流ができたこと多くの回答をいただきました。



## リーダーシップ育成事業（第1回～第6回）

2024年5月12日～10月13日 於：iti SETOUCHI Coworking Space tovio

事業目的 仲間とともに、それぞれがリーダーシップを発揮し、成功体験を積んでいくこと。

事業内容 教室の中だけでは培うことが難しい自由な発想や行動力、挑戦する気持ちを育む機会となりました。

検証結果 高校生が集い、趣旨や方向性や各自が担当する事業についてのアイデア出し、JCメンバーへのプレゼンや関係各所に連絡、本番に向けて準備ができました。交流を通じて活動への参加意欲が高まっており、学生のモチベーションを維持しながら事業構築ができました。



## リーダーシップ育成事業（中間発表）

2024年7月28日 於：iti SETOUCHI Coworking Space tovio

事業目的 青少年がプロジェクトを推進するための方向性を客観的に評価する機会が不足しています。

事業内容 第1～3回の定例会議で生徒が事業本番に向けて計画してきた内容をJCメンバーに対して発表を行っていたが、その発表内容についてJCメンバーがフィードバックを行いました。

検証結果 どのチームもクオリティの高いプレゼンテーションを披露してくれました。高校生に素晴らしい原体験として残せるようサポートすることができました。



## 納涼会

2024年8月1日 於：福山ニューキャッスルホテル 3階光輝の間

事業目的 次年度理事長・新入会員を特別会員にお披露目し、組織への期待感を高めていただくこと。

事業内容 特別会員と現役会員を混合席にし、次年度理事長・新入会員をお披露目し、当年の経過を報告しました。活動を共有しつつ懇親を深めました。

検証結果 特別会員79名にご参加いただき、コロナ禍以後大変多くの参加をいただき、事業目的を果たすことができました。混合席という新しい試みに賛否はありましたが、いつもと違う形式によかったとお声をいただきました。



## 福山夏まつり（二上りおどり）

2024年8月13日 於：きたはま通り

事業目的 二上りおどりに参加し、福山のまつりを活性化させること。

事業内容 福山市が主催する二上りおどりに福山青年会議所として今年で50回目の参加をしました。

検証結果 二回の練習を経て、本番には現役とその家族を含め46名の方にご参加いただきました。また本年度から提灯を新調し、今まで使われていた提灯と新しい提灯を同時に使うことで効果を比べることができました。



## 第43回全国城下町シンポジウム 犬山大会

2024年8月23日～8月25日 於：犬山城及び犬山市民交流センター

事業目的 歴史や文化を理解し、それを現代に活かすことでより豊かな文化や生活を実現すること。

事業内容 今大会は「命脈～城下町の歴史に息づく継承の灯り～」を大会テーマに犬山の歴史や城下町としての可能性を存分に味わい学びました。

検証結果 全国城下町シンポジウムを通じてフォーラムや分科会を通じて犬山のことを知り、メンバーとの交流を深めることができました。



## 9月度例会行事

2024年9月2日 於：福山ニューキャッスルホテル3階光耀の間およびWEB

事業目的 まち・ひと・組織がそれぞれの未来に希望を持ち、事業に対しての機運を醸成させること。

事業内容 賑わいを創出することにより、まち・ひと・組織がそれぞれの未来に希望を持つことが重要だと理解いただき、また各部会の重要性を再認識していただきました。そして他の部会の活動も確認することでより良い事業にしようという機運を高めていただきました。

検証結果 ウルトラロマンチック・ハロウィンがまち・ひと・組織に対してどのような影響があるのかを理解いただき、事業本番に向けて機運を醸成することができました。



## 希望の連鎖を生み出すまちづくり運動 中間事業 ひとまちコネクト

2024年9月21日 於：まなびの館ローズコム 4F 中会議室

事業目的 希望の連鎖を生み出すまちづくり運動のゴールを理解し、参画意識が高まること。

事業内容 福山市まちづくりサポートセンターと協働し、地域をよりよくするためのワークショップを通じて交流し、挑戦するきっかけづくりの場を提供しました。

検証結果 このような場の提供には一定のニーズがあることを証明することができました。「ひとまちコネクト」にご参加いただいた方々の中から、集大成事業への参画者を得ることもできました。



## 2024年第54回広島ブロック大会 in 東広島

2024年9月29日 於：東広島運動公園、道の駅西条のん太の酒蔵

事業目的 広島ブロック内のメンバーと交流し、広島ブロック内の卒業生を送り出すこと。

事業内容 広島ブロック協議会の皆様が推し進められてきた運動の集大成を共有し、広島県内の卒業生の卒業式が行われました。また拡大の褒章式では福山青年会議所が広島ブロック協議会内での最優秀賞を受賞しました。

検証結果 2024年度各LOMで長きにわたり活躍され、本年度をもって卒業される皆様にご登壇していただき、在籍する会員に向けてエールを送っていただきました。



## 10月度例会行事

2024年10月1日 於：福山ニューキャッスルホテル 3階光耀の間およびWEB

事業目的 組織として更なる発展ができる機会へ挑戦をする機運が高まること。

事業内容 昨年の活動の振り返りから本年度の活動内容の紹介を行いました。ASPACの招致に向けて動きはじめた流れをメンバーに共有し、11月臨時総会での大会招致に関する決議について案内を実施しました。

検証結果 ASPAC招致に向けて現在LOMがどのような動きをしているのか、招致が実現した際どのような事業展開が可能か理解していただき、アンケートでは非常に前向きな反応をいただくことができました。



## 第73回全国大会 福岡大会

2024年10月3日～10月6日 於：マリンメッセ福岡、福岡国際会議場

事業目的 大会を通じて学びをLOMに持ち帰り、また出向者の支援と卒業式へ参加すること。

事業内容 「Smile for tomorrow」をテーマに開催され、日本青年会議所が推し進めてきた運動の総括で様々なセミナーやフォーラムが行われました。

検証結果 59名のメンバーが登録、参加いただき、出向者への応援と卒業生の日本青年会議所での卒業式をLOMメンバーで参加することができました。



## ロマンチック街道 313 事業「パートナーシップ計画」

2024年10月19日 於：ふくやま美術館前広場

事業目的 まちの魅力を体感し、挑戦する意識が高まること。R313沿線上の各地の魅力を認識し、各地青年会議所での活動に活かすこと。

事業内容 ロマンチック街道313沿線各地の出店者や、地域の魅力を感じることでできる出店者、ハロウィンにちなんだ出店者を募集し、各所と連携しマルシェを開催しました。

検証結果 共に事業を創っているという意識を持ち出店して下さった出店者様もあり、パートナーシップを築きながら運営することができました。また主催者側としての在り方を客観的に見直すきっかけとなりました。



## ロマンチック街道 313 事業「事業式典」

2024年10月19日 於：ふくやま美術館 2階多目的室

事業目的 ロマンチック街道313事業への想いが共有され、積極的に関わる意識が高まること。

事業内容 開会宣言並びに会長の挨拶・実行委員長の挨拶を通して、2024年度ロマンチック街道313事業のスタートの場を協議会のメンバーLOMで共有しました。

検証結果 ウルトラロマンチック・ハロウィンのスタートのタイミングで、厳格な雰囲気のもと式典を行うことができました。会場隣接の施設で実施することで、より効果的に目的を達成できたと考えます。





## ロマンチック街道 313 事業「ステージ計画」

2024年10月19日 於：ふくやま美術館前広場

事業目的 運動を通じて、今後の青年会議所活動に対する期待感を高めること。

事業内容 市民、行政、関係諸団体がそれぞれの強みを持ち寄り、一体となって福山の持つ魅力を市内外に発信します。まちの賑わいをより大きなものにするために、ステージの企画・運営を行いました。

検証結果 特設ステージの企画運営を実施いたしました。雨天にもかかわらず、約16,800名の方にご来場いただきました。高校生が企画するトークショーなど、メンバーの今後の活動に対する期待感を高める結果となりました。



## ロマンチック街道 313 事業「地域の魅力発信計画」

2024年10月19日 於：ふくやま美術館前広場

事業目的 ロマンチック街道 313 事業に参加した市民が楽しみながら地域の魅力について知ること。

事業内容 美術館前広場でブース出展とスタンプラリーを行います。ブース内は折りバラの体験ブースで市民に折りバラの文化を発信します。

検証結果 109名の方にアンケートへご回答いただきました。ご参加いただいた皆様から楽しくスタンプラリーを実施し、地域の魅力について知る事ができたという結果でした。



## ロマンチック街道 313 事業「ローズマインド計画」

2024年10月19日 於：ふくやま美術館前広場

事業目的 事業の効果を最大化するために、誰もが安心して参加できる環境を整備すること。

事業内容 ボランティア受付、救護・ベビールーム、トイレエリア、休憩・ゴミステーションの4つのグループに分かれて安全、衛生面の管理監督を行いました。

検証結果 当日雨の中でしたが、約20名のボランティア及び、委員会メンバーを動員し、各所で無事に安全、衛生面の管理を行うという目的を果たすことができました。



## ロマンチック街道 313 事業「広報・PR・記録計画」

2024年07月17日～2024年10月19日 於：福山城、美術館前広場及び近隣地域

事業目的 R313 事業について市民の参加意欲を高めること。

事業内容 チラシ、ポスターを作成し、様々な SNS 広告を行いました。Instagram では 50 日前投稿を実施しました。

検証結果 50 日前投稿等、SNS で知ってご来場いただいた方々が多く、SNS 広告の効果が十二分に発揮されました。



## ロマンチック街道 313 事業「運輸・誘導・警備計画」

2024年10月19日 於：ふくやま美術館前広場、福山駅北口

事業目的 ロマンチック街道 313 事業に安心して参加いただくこと。

事業内容 福山駅北口でのプラカードを持った誘導、美術館広場に設けた案内ブースにて来場者対応、ステージに関する警備を行いました。

検証結果 ボランティア参加者と協力し、雷雨の中での活動となりましたが、大きなトラブルが発生することもなく、福山市内外から来られた来場者の方々から感謝や労いの言葉をかけていただくことができました。



## ロマンチック街道 313 事業 ウルトラロマンチックハロウィン

2024年10月19日 於：福山城公園及び近隣地域

事業目的 福山の未来を実感し、ひと、組織、まちに対して期待を感じていただくこと。

事業内容 福山城公園にてステージ、マルシェ、スタンプラリー等を開催し、まちの賑わいを創出しました。

検証結果 事業当日は悪天候のなか、約 16,800 名の方にご来場いただき、賑わいを創出し、地域の持つ魅力を実感していただくことができました。



## 希望の連鎖を生み出すまちづくり運動 集大成事業 Fukuyama Halloween Jack

2024年10月19日 悪天候のため中止 於：福山城天守閣前広場

事業目的 まちに魅力を感じ、愛着を持つこと。組織の枠を越えた取り組みを推進すること。

事業内容 市民とともに事業の内容を企画し、パートナーシップを通じて実現しました。福山市と共催で福山天守閣前広場で初めてのペット同伴入場の実証実験を企画しました。

検証結果 雨天のため中止となりましたが、事業実施に至るまでのプロセスの中で、多くの協力者を得ながら事業を企画しました。協働していく中で、アクティブシティズンを生み出すことができました。



## 未来を思いまちに誇りを持つ青少年育成運動 集大成事業

2024年10月19日 於：ふくやま美術館前広場

事業目的 成功体験を積むことで、自由な発想や行動力、挑戦する意欲を育むこと。

事業内容 ウルトラロマンチックハロウィンにおいて、リーダーシップ育成事業に参加してきた20名の高校生が中心となり、ステージ、ブース、PRそれぞれが自分たちで考えた企画の運営を行いました。

検証結果 ステージ、ブース、PRのそれぞれのチーム毎に高校生が自分たちで考えた企画の運営を行いました。参加した生徒が多くの気づきと学びを得るとともに、メンバーに対しても青少年育成事業の重要性を認識いただきました。



## 組織力向上事業

2024年10月25日 於：iti SETOUCHI CAGE

事業目的 互いの発想力を活かした創造力を高めること。

事業内容 交流事業を通じて培ったつながりを活かし、互いの発想力を活かして事業を描く創造力を育むセミナーと企画作成をチーム単位で行いました。

検証結果 JC活動のみならず社業で企画を考える上で、心理的安全性の重要性や場の作り方、メンバーの発想を活かし、企画を考える手法を学ぶことができた多くの意見をいただくことができました。



## JCI 世界会議 桃園大会

2024年10月29日～11月2日 於：桃園コンベンション & エキシビジョンセンター（桃園会展中心）

事業目的 世界中のメンバーとの交流を通じ、得た気づきと学びを持ち帰り今後の活動に活かすこと。

事業内容 結団式、総会や各国ナイトを行い各国のメンバーと交流を図りました。

検証結果 16名登録、11名に現地参加いただきました。総会、JAPAN ナイト、解団式等に世界規模の会議に触れ、新たな学びを得ることができました。

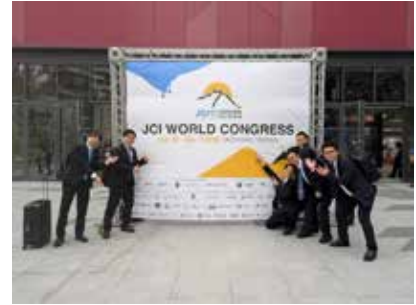

## 11 月度例会行事

2024年11月5日 於：福山ニューキャッスルホテル 3F 光耀の間および WEB

事業目的 新入会員が青年会議所活動における知識と経験を得て、自ら行動を起こせる人財へと成長すること。

事業内容 新入会員による模擬事業の発表を行いました。7月から小委員会活動を行い、福山の問題について新入会員が調査研究を行いました。

検証結果 新入会員の90%以上が今後の青年会議所活動において自ら行動を起こして積極的に参加できそうとご回答いただきました。2025年以降幹事やセクレタリーとして行動するための基礎ができました。



## リーダーシップ育成事業（事業報告並びに振り返り懇親会）

2024年11月10日 於：iti SETOUCHI Coworking Space tovio

事業目的 生徒たちによるメンバーに対しての事業報告及び集大成事業実施後の打ち上げも兼ねて振り返り会を実施しました。

事業内容 5月から行ってきたリーダーシップ育成事業の締め括りとして、各チームごとにこれまでの活動を振り返り、どのような学びや成長があったかをインタビュー形式で発表しました。

検証結果 参加した生徒からは世界観が広がった、周りの人の力がないと大きなことができないという学びがあったという発言もあり、これらの声から本事業を通じて青少年の意識と行動を変えたことを確認できました。



## 倉敷・福山新入会員合同セミナー

2024年11月21日 於：まなびの館ローズコム

- 事業目的 倉敷JCメンバーと福山JCメンバーの親睦が深まり連携して運動を起こす機運を高めること。
- 事業内容 倉敷青年会議所と福山青年会議所の会員に Wellbeing について学ぶ機会と交流する機会を提供しました。
- 検証結果 参加者へアンケートを実施し、80%以上の参加者から福山青年会議所のメンバー又は倉敷青年会議所のメンバーと親睦を深めることができ、連携して運動を起こす機運が高まったとご回答いただきました。



## 12 月度例会行事

2024年12月2日 於：福山ニューキャッスルホテル 3F 光耀の間および WEB

- 事業目的 2024年度に行なった運動を共有し組織の結束力と次年度以降の活力を高めること。
- 事業内容 各委員長とチーフセクレタリーに今年の事業内容や運動を展開した想いを「カーキ道(広島ローカル番組「カープ道」をオマージュ)」としてインタビュー形式のトークセッションを繰り広げました。
- 検証結果 73名のメンバーにご参加いただきました。参加いただいたメンバーの97%が福山青年会議所が1年間行ってきた運動・活動を振り返り共有することで、組織の結束力が高まったと感じましたかの問いに対してできたご回答いただきました。



## 卒業式

2024年12月7日 於：福山ニューキャッスルホテル 2F 曙の間

- 事業目的 福山青年会議所への想いを正会員が引き継ぐことで、今後の活動をより活性化させること。
- 事業内容 福山青年会議所で長きに渡りご活躍された卒業生の功労や功績を讃え、正会員や特別会員、支え続けた卒業生のご家族の皆様と卒業の門出を祝福し、卒業生の想いを共有いただきました。
- 検証結果 13名の卒業生を祝福し、限られた時間内でのスピーチではありましたが、卒業生それぞれのJC活動での想いを現役メンバーに共有していただくことができ、次年度に高い位置でバトンを繋ぐことができました。



## 忘年会

2024年12月7日 於：福山ニューキャッスルホテル 3F 光耀の間

事業目的 1年間の運動の歩みを特別会員に共有し、今後の活動へと引き継ぐ場を創出すること。

事業内容 冒頭では1年間の各委員会の活動を動画とナレーションで振り返りました。歴代理事長による次年度理事長へのプレジデンシャルリース伝達式を行いました。

検証結果 冒頭の卒業生入場シーンは映像に合わせて力強い読み上げを行い、多くの特別会員の皆様から好評をいただきました。一方でプレジデンシャルリース伝達式では、情報伝達面での課題も残りました。



## 広報活動

2024年1月1日～12月31日 於：各所

事業目的 まちとともに歩む組織となるためには、市民と協働する運動を展開する必要があり、市民の心を動かし戦略的に共感を得ること。

事業内容 福山青年会議所の各事業での写真撮影、公式ホームページ、各種 SNS での配信、JC タイムズの発行を行いました。

検証結果 2024年度渉外・広報委員会は、対内広報においては、SNS の活用や、JC タイムズの配信を行い各事業における広報 PR を行いました。





We Can Change

- 希望の連鎖を生み出そう -

---

## 2024 年度 事業報告書 決算報告書

---

発行年月日	2025 年 2 月 1 日	
発行責任者	理 事 長	柿原 圭介
編集メンバー	専務理事	沖 和真
	常任理事	石井 伸弥
総務委員会	委員長	池口 昌夢
	副委員長	土井 秀紀
	副委員長	石村朱沙子
	幹 事	花月 美咲
	幹 事	中條 克哉
	委 員	大塚 智弘
	委 員	角甲 俊司
	委 員	宇田 貴美
	委 員	中林 隆宏
	委 員	江内谷 誠
	委 員	藤井 敦也

